

دروازه ستارگان آتلانتیس



William Henry

قسمت دوم

ترجمه و تالیف : مهر

شتاب دهنده ذرات آتلانتیس

چند سال پیش در استراحت بعد سخنرانی درباره دروازه ستارگان آتلانتیس در فلوریدا دانشمندی به من نزدیک شد. او گفت که در وضعیت رویا این چیزهایی که شما گفتید به من الهام شده ... در رویاها طرح اولیه کار به من ارائه شد. پرسیدم طرح اولیه؟ چه طرح اولیه ای؟ او از طریق فیش ها و اسلایدهایم که ستون Meru را در نقاشیهای قرن دوم میلادی نشان میدادند و من در مورد آنها بحث کرده بودم و گفته بودم که ممکن است آن به معنی «میزان ساز جام مقدس» باشد! (دستگاهی که فرکانس جام مقدس را تنظیم می کند. مترجم) و نیز آن را کاندیدای عصای عیسی کرده بودم که در هنرمسیحیان اولیه نشان داده شده است. (و نیز می توان عصای موسی را مدل کوچکی از آن دانست. مترجم) به من پاسخ داد و گفت: این همان طرح است و من آن را مطالعه کرده ام و متوجه شده ام که این وسیله است که برای پرتو ذرات زندگی طراحی شده. شبیه استوانه لیزری و یا همان شمشیر نورانی فیلمهای جنگ ستارگان. او ادامه داد که نقاشی Meru طرح اولیه ای است برای شتاب دهنده ذرات و سلاح پرتو ذرات. او با فشردن انگشت شست و سبابه خود با همدیگر شکل یک گاز انبر را تقلید کرد. او گفت که سلاح طوری طراحی شده که روی سکویی دایره ای بچرخد و شاخکهایش تعدیل کننده ضربان نشات گرفته از سلاح هستند.



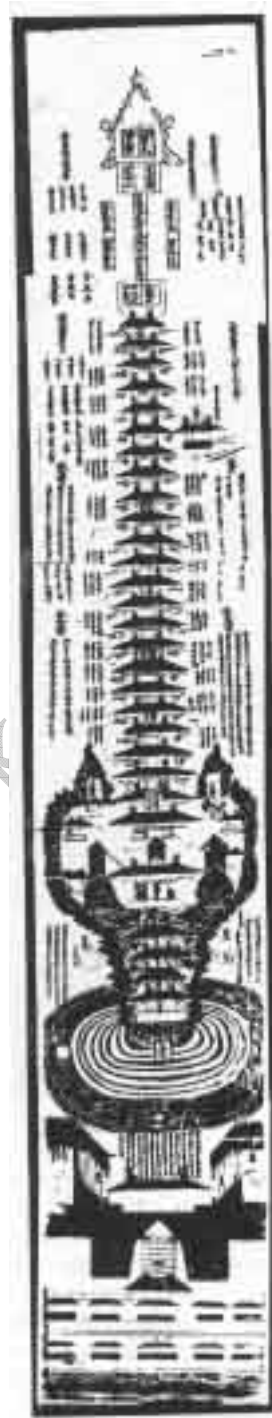
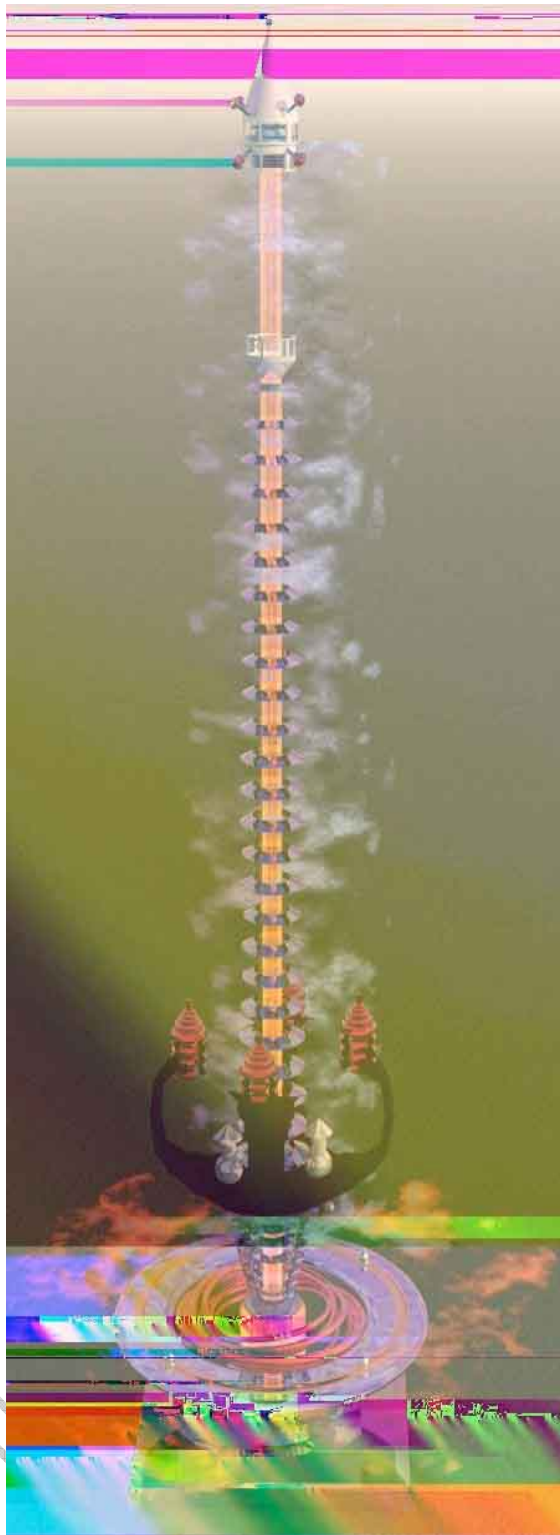

در اواخر سال ۲۰۰۴، هنرمند فعال در عرصه طراحیهای دیجیتالی، نقاشی از Meru را با استفاده از کامپیوتر بصورت سه بعدی در آورده .



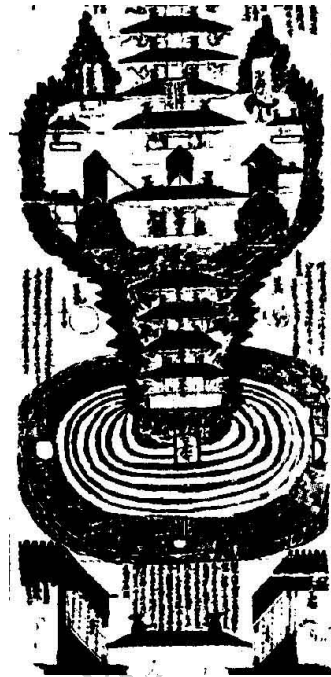
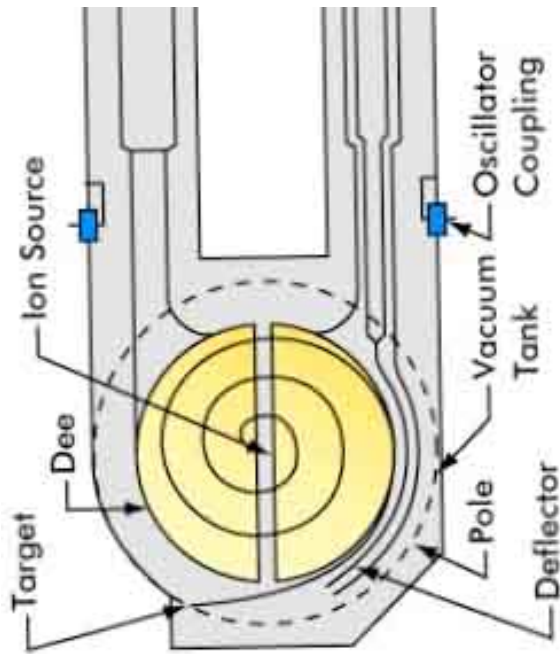

Cyclotron شامل دو آهن ربای بزرگ دو قطبی است که برای ایجاد نیم دایره ای از میدان مغناطیسی یکنواخت طراحی شده . در مسیری یکنواخت رو به پایین .

در اینجا مقایسه ای ارائه شده میان طرح اصلی **Meru** با شرح شتاب دهنده ذرات **Cyclotron** که توسط ارنست لیورمور در سال ۱۹۲۹ طراحی شد و در اوایل ۱۹۳۰ توسعه پیدا کرد . (همزمان با حرکت آمریکا بسوی جامعه ای تکنولوژی محور) **Cyclotron** فناوری مورد نیاز شکافتن اتم و توسعه آن به بمب اتمی است . با نگاهی به دو طرح براحتی می توانستیم شباهتی را که دانشمندان ما از آن صحبت می کرد ببینیم . سوال اینجاست که در کدام جهان به شتاب دهنده ذرات نیاز داشته اند و طرح آن در یک کتاب خطی چینی مربوط به قرن دوم میلادی چه می کرده ؟ طرح **Meru** برای من یاد آور آنتن (یا سلاح **microwave** در فیلم جنگ ستارگان است) دلیل دیگر صحبت های یک محقق برجسته بودایی است که توسط **Victoria LePage** نقل قول شده . این محقق **Lama Anagarika Govinda** نام دارد . او می گوید : « **Meru** مرکز قدرت کیهانی است . محوری است که زمین را به کیهان مرتبط می کند . گیرنده ای برتر برای ورود و خروج انرژی معنوی سیاره ما » امروزه دانشمندان این « انرژی معنوی » را « پرتوهای انرژی برتر کیهانی » می نامند .

این طرح شگفت انگیز در میان نسخه های خطی مشهور به **Tunhuang** وجود دارد که از صندوقهای اسرارآمیز غار هزار بودا بدست آمده . کاشف آنها محقق مجاری تبار **Marc Aurel Stein** است .

! cyclotron دستگاه شتاب دهنده ای است که در آن ذرات باردار بعد از خروج از منبع توسط میدانهای

الکترونیکی شتاب می گیرند .



بنا به نظر وب سایت Nazorean Essenes (Essenes.net) تعداد بیشماری از دست نوشته های مانوی^۲ - مسیحی تنها قسمتی از تالار نگاشته های Tunhuang را تشکیل می داده . مورخان ادعا می کنند که راهبان معابد پنهان در آسیای مرکزی عیسی را آموزش داده اند . یک دوره ۱۸ ساله گمشده در مورد عیسی وجود دارد . از ۱۲ تا ۳۰ سالگی . و سپس او کوهها را در نوردید و بطور گسترده ای در معابد و بازارها به تدریس پرداخت !

در ادامه ما نوک مخروطی شکل Meru را که با سیاه قلم کشیده شده و بر صفحه ای طلایی قرار دارد که به توت عنخ آمون هدیه شده بررسی خواهیم کرد . زکریا سچین معتقد است که آن مخزن فضا پیمایهای آنوناکی بوده .

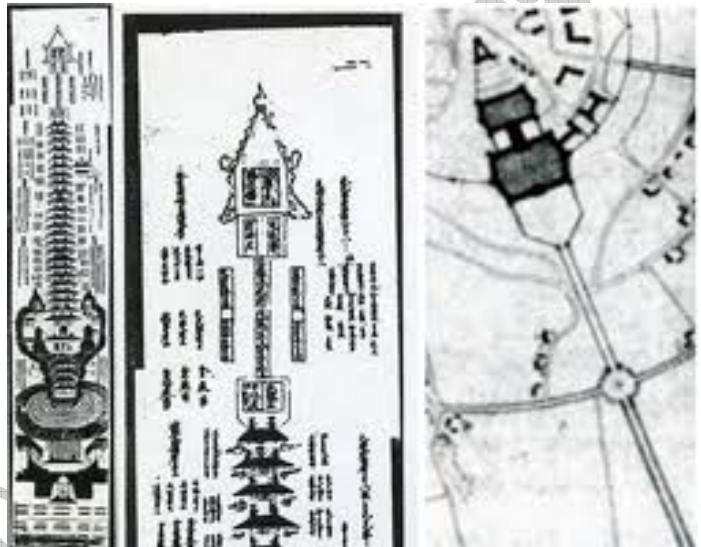
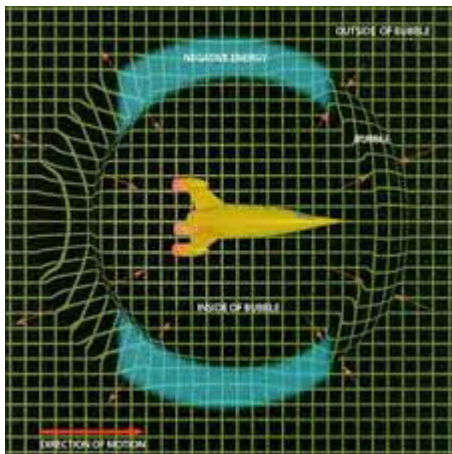

^۲جالب اینجاست که مانوی پیامبر ایرانی صاحب کتاب مشهوری بوده به نام کتاب ارژنگ

«ارژنگ» (به ایرانی میانه: Ardahang) عنوان یکی از کتابهای غیرمذهبی مانوی است. این اثر، دفتری از نقاشیها و پیکرنگاریهای رنگی برای ارانهی شرحی مصور از جنبه‌های بسیار مهم آموزه‌های ثنوی (dualistic) مانوی بود. ارژنگ احتمالاً ذیل و ضمیمه‌ای - اما یقیناً جداگانه - را بر کتاب «انجیل زنده/ انجیل بزرگ»، یکی از آثار مذهبی مانوی، تشکیل می‌داد. از این اثر همراه با دیگر کتابهای نوشته‌ی مانوی، در متون پارسی یاد شده است. ارژنگ در نوشته‌های قبلی مانوی، Eikon خوانده شده و از تصویر (eikon) مانوی که در جشن بَمَا (Bema) بر تختی پیشاروی جماعت مؤمنان قرار داده می‌شد، مشخص و متمایز گردیده است. به این کتاب، همچنین با عنوان دربردارنده‌ی تصاویری از داوری نهایی آخرت، اشاره گردیده است. در نوشته‌ای چینی، "چکیده‌ی آموزه‌ها و شیوه‌های تعلیم مانوی، بودای روشنی"، «Men-ho-i بزرگ» خوانده شده (براساس پیشنهاد امیل بنونیست، از صفت bungahig* و آن هم از bungah پارسی به معنای "بنیان، شالوده" برگرفته شده) که به صورت «نقاشی دو اصل بزرگ» ترجمه و تفسیر گردیده است و ظاهراً اشاره به کتاب ارژنگ دارد. مترجم

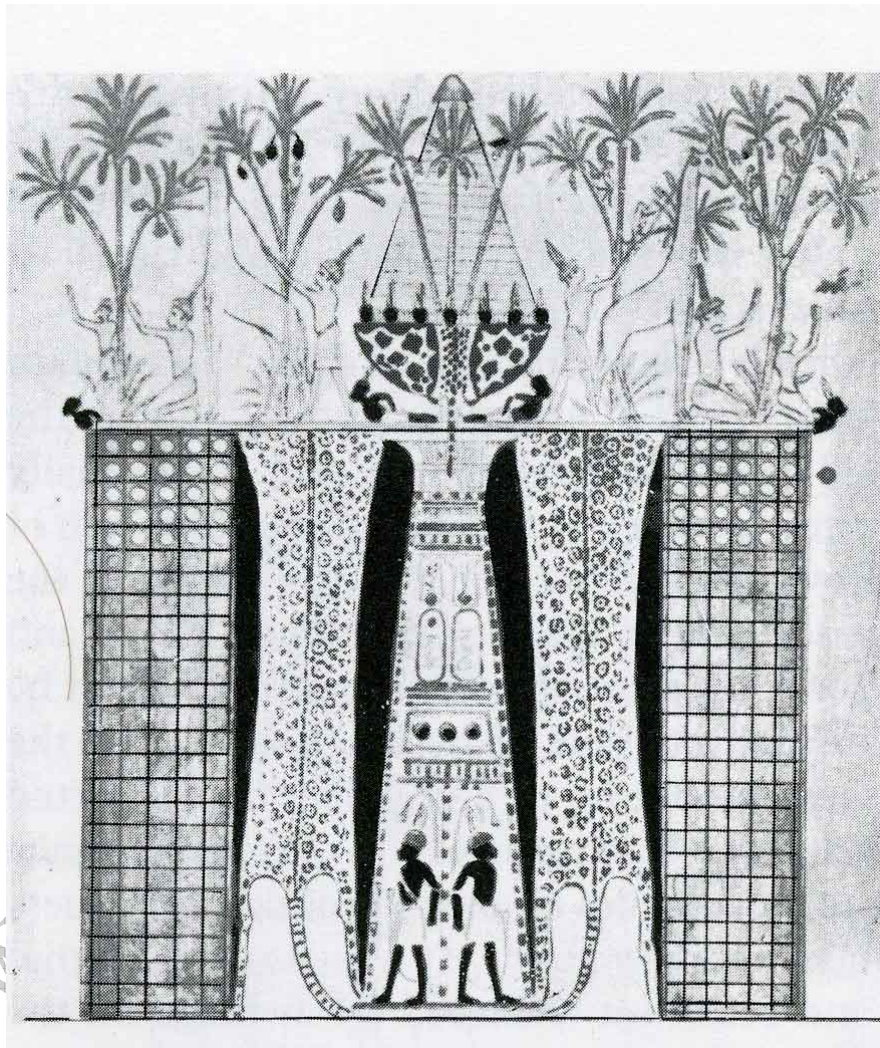
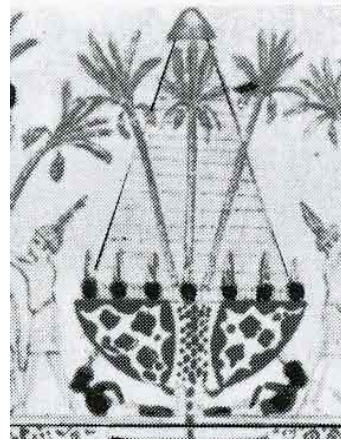
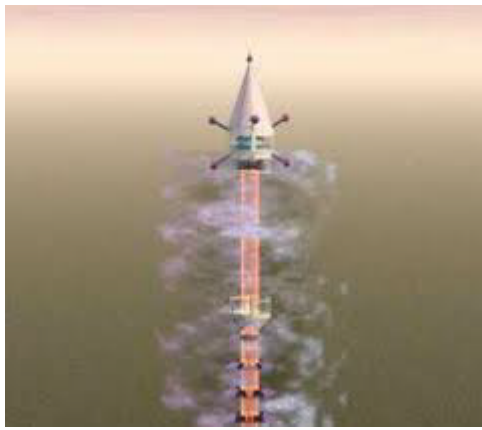

پایین سمت راست و بالا سمت راست نقاشی سیاه قلم صفحه طلایی را نشان می دهد که توسط زرگران نویه ای به فرعون توت آمون هدیه شده است . زکریا سچین پیشنهاد می کند آن را مخزن فضا پیمای آنوناکی بدانیم . اما پیشنهاد من در مقاله « دروازه ستارگان » این است که آن را یک **warp craft** بدانیم .

۳. **warp craft** در علوم نظامی **craft** به معنی قایق است و در علوم دریایی آن را شناوک می گویند و در علوم فضایی آن را سفینه کوچک می نامند . **warp craft** در واقع مخزنی است که مانند رشته های ریسمان به دور خود می پیچد . در واقع بهتر است بگوییم به دور خود می چرخد . برخی از پژوهشگران معتقدند که چنین چیزی برنوک هرم بزرگ مصر هم قرار داشته که اکنون ناپدید شده و بدون آن هرم کار آیی ندارد . مترجم



به این ستون دقت کنید .

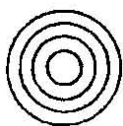
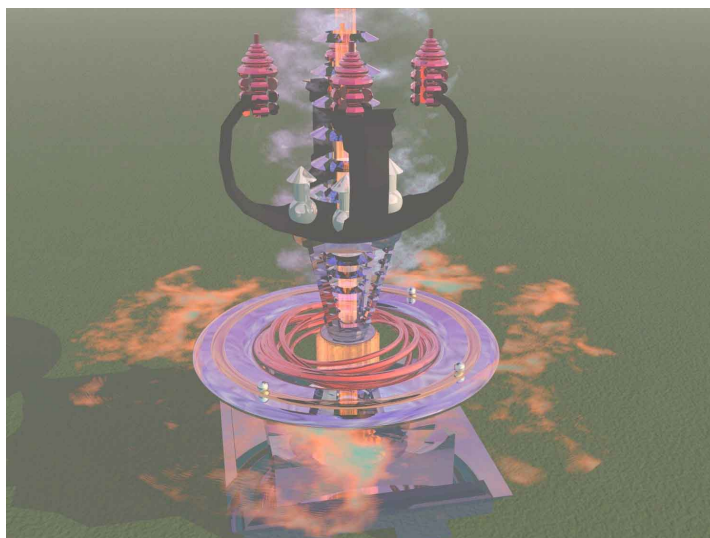

جزئیات پایه ستون Meru در ستونی سه بعدی توسط جک اندرو ارائه شده است که حلقه

یا گردابی را نشان میدهد . مرکز کوه با چهار قله فرعی که آن را احاطه کرده اند آراسته شده .



صلیب آتلانتیس با ستون Meru در مرکز آن که توسط دانا آگوستین طراحی شده (طرح سمت چپ) و مخروط ستون Meru یا همان (warp craft) که توسط جک اندروز شبیه سازی شده (تصویر سمت چپ)

فرضیه من درباره شکل هندسی ، الگو یا طرح کلی ماندالا نمادی است از عملکرد واقعی چیزی ... نوعی ابزار که قادر بوده انرژی معنوی سیاره ما را هدایت کند . ماندالاها حین مراقبه قابل تجسم و خواندن و بخاطر سپردن هستند . آنها طرحی هستند از مکان خدا . هدف یک ماندالا دو گانه است . دو گانگی به هم گره خورده . در ابتدا آشنا کردن جویندگان با نمادهای خدایی (همچون بودا یا عیسی و ...) و سپس



اجازه دادن به جوینده برای « وارد شدن به ماندالا » یعنی جوینده می تواند وارد فرکانس یا ارتعاشی شود که قلمرو خدا محسوب می شود. یعنی « Meru » .

(فیل موری میتسو در کتاب « در پیشگاه استادان اک » با استفاده از تکنیک « سفر روح » با استاد اک در آتلانتیس یعنی سری سوپاکو دیدار می کند. در این دیدار سری سوپاکو درباره این دستگاه باوسخن می گوید : « ... بیشتر این اطلاعات از کاهنین ناکل به ما رسیده است و منشاء آن قاره مو بود . این مربوط به حدود بیست هزار سال پیش است . از آن هنگام تا کنون ما فرصت تکمیل این دستگاه را داشته ایم و هنوز هم به این کار اشتغال داریم در این برهه از زمان ، اهل آتلانتیس بودن بدین معنی است که اثرات صوت بر ماده مورد نظر است . زیرا امواج صوتی ، قلب تامین قدرت تمدن آتلانتیس می باشند . مترجم)

این نشان می دهد که چگونه راهبان^۴ Shambhala از انسان بودن به مقام خدا مرد شدن می رسیدند . آنها استاد نماد Meru می شوند . آنها با ارتعاش برتر بدن و ذهنشان وارد قلمرو مرموز Shambhala می شوند .

در الگوی اولیه ستون Meru متوجه چهار طرف آن می شویم . آرایش مرکزی آن - که چرخشی سریع دارد همچون چرخش صوفیان در سماع - توسط کوههای فرعی چهار گانه ای احاطه شده که در نقاشیهای Navajo^۵ از ماندالا هم وجود دارد . اطرافش چهار نگهبان وجود دارد همچون قله هایی فرعی .



همین عنوان Navajo در هند هم وجود دارد با چهار نگهبان که هر کدام معرف خدایان هستند (Lokapalas) و همچنین کوهها و مارها (Nagas) یا پرندگان (Garudas) مکرراً این نگهبانان شکل حیوانی به خود گرفته اند .

^۴ . shambhala در سنت بودائیان تبتی نام پادشاهی است که در درون آسیا پنهان شده . این اصطلاح در اصل سانسکریت بوده و منشاء آن نامعلوم است . بطور معمول آنچه که از آن درک می شود به معنی محل صلح ، آرامش و شادی است .
^۵ . Navajo نام بزرگترین قبایل سرخپوستان ایالات متحده که در ایالت آریزونا و جنوب یوتا ساکن هستند .



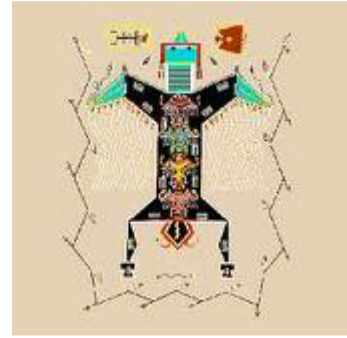

علاوه بر این این نگهبانان هر کدام با رنگهای heraldic^۶ رنگ امیزی شده اند . دقیق تر بخواهیم بیان کنیم باید بگوییم که هر Navajo به رنگی بوده . سفید ، زرد ، سیاه و قرمز . اینها همچنین معرف چهار نژاد بشری هستند که طبق افسانه ها از Eden آتلانتیس سرمنشاء گرفته اند .



گاهی اوقات چهار نگهبان بصورت چهار درخت یاباد ، خورشیدها ، ماهها ، و فرشتگان مقرب یا حتی خفاشها و رعد برق نشان داده می شوند . همچنین گاهی اوقات مانند حلقه یا افعی چمبره زده یا ایستاده و یا همچون نورهای زیگزاگی و توپهای نورانی نشان داده شده اند .

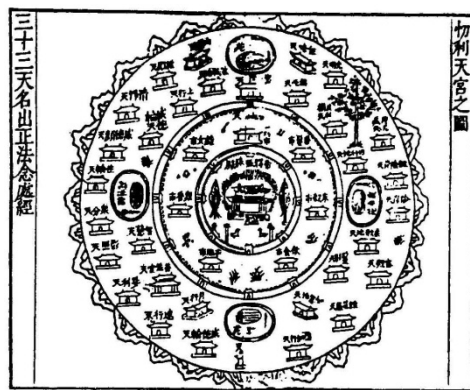
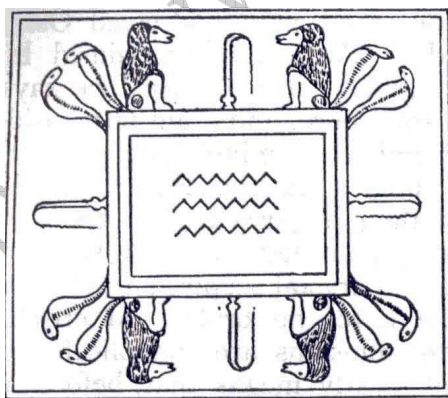

چهار نگهبان Meru (سمت چپ) Meru (سمت راست)

^۶ heraldic رنگهای وابسته به نجابت خانوادگی .

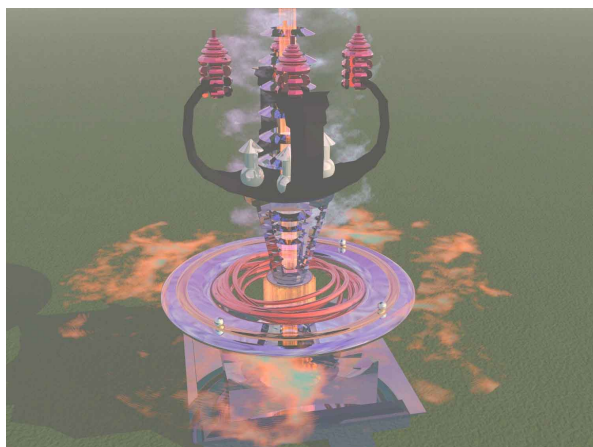

هر کدام از این چهار طرح مطابقت می کنند با چهار کوه و شتاب دهنده ذرات *Meru*.

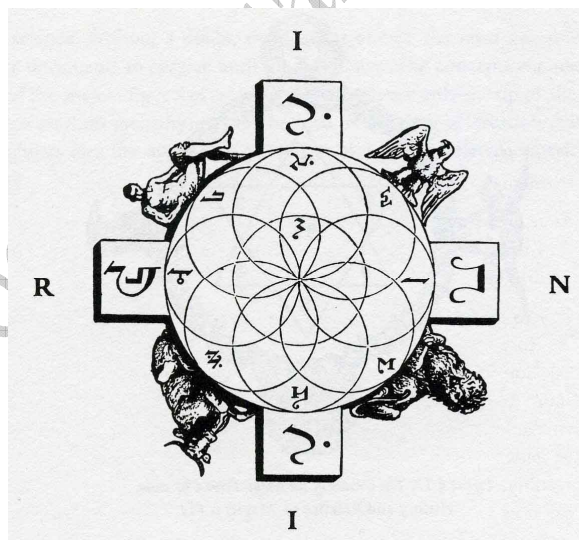
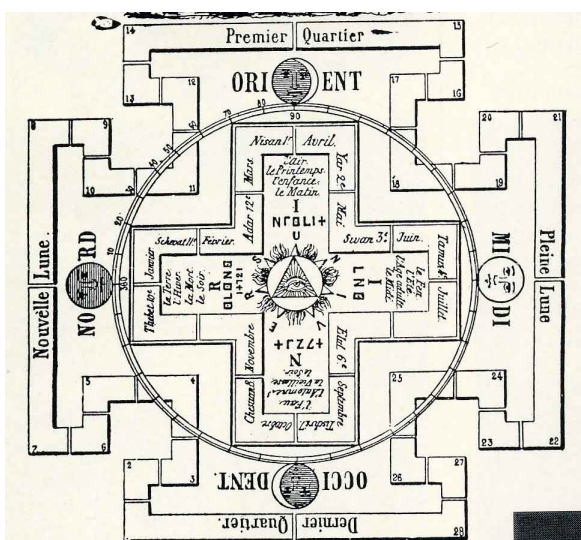

معبد سلیمان (سمت چپ) و صلیب *INRI* (سمت راست)

INRI : مخفف جمله *IESVS·NAZARENVS·REX·IVDAEORVM* به لاتین که معنی آن می شود

« عیسی ناصری پادشاه یهود است » .

برای درک اهمیت این جمله رجوع کنید به مقاله و همچنین کتاب لارنس گاردنر تحت عنوانی

«Genesis of the Grail Kings»

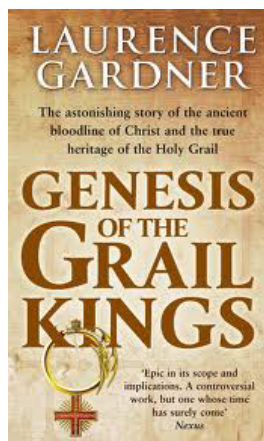



ستون Meru (سمت چپ) سرزمین Rose-apple (سمت راست)

طبق گفتگویی که با یک طراح تبتی ماندالای شنهای سفید داشتیم . حلقه های متحد المרכזی که در پایه ستون Meru قرار دارند معرف آب می باشند . فیلیپ راوسون نیز در کتاب خود *The Art of Tantra* با ارائه طرحی از Rose-apple آن را تایید می کند و من شیفته نام این مکان شده بودم . وقتی که بخواهیم با نام این مکان عملکرد آنتن شتاب دهنده Meru را ادراک کنیم ، متوجه اشاره آن می شویم به خلق میدانی از انرژی .

شتاب دهنده ذرات تجهیزات الکتریکی است برای تولید ذرات باردار ، مانند الکترونها ، پروتونها و یون در انرژی برتر . بنابراین اصطلاح « شتاب دهنده های هسته ای » زمانی استفاده می شود که اتم را برای تحقیقات علمی می شکافند . اما بسیاری از شتاب دهنده های ذرات برای برنامه های کاربردی تر و عملی تر ساخته شده اند . از آنها برای تولید محصولات بیشماری همچون نیمه هادی ها استفاده می شود . همچنین بعنوان دستگاه اشعه ایکس برای درمان سرطان و تشخیص نقاط ضعف مواد استفاده می شود .

۷. Rose-apple میوه محلی که در شرق هندوستان می روید و آن را سیب سرخ محلی می دانند . و نیز در دوران باستان هند را به همین نام می نامیدند و آن را (jam budipa) می گفتند . سرزمینی که بودا در آن متولد شده . ر. ک به سایت





یکی از شتاب دهنده های ذرات که وظیفه توسعه بمب اتمی را داشته . این شتاب دهنده در سال ۱۹۳۷ توسط شرکت Philips of Eindhoven ساخته شده و در حال حاضر در موزه ملی علم در لندن قرار دارد .



دستگاه شتاب دهنده ذرات

برخورد دهنده بزرگ ذرات **Hadron Collider** که در سرن در نزدیکی ژنو سوئیس ساخته شده . این پروژه در ۱۰ سپتامبر ۲۰۰۸ میلادی پس از ۲۰ سال آماده سازی آغاز به کار کرد . هدف اصلی آن آزمون نظریه ابر تقارن و نظریه وحدت بزرگ است . از دیگر اهداف مهم این پروژه کشف ذره بنیادی هیگز است که فیزیکدانان ذرات بنیادی وجود آن را پیشگویی کرده اند . ذره هیگز یا بوزون هیگز دخیل در ایجاد جرم در ذرات بنیادی است . عنصر اساسی که علاقمندان به الهیات آن را « ذره خدا » نامیده اند .



علاوه بر این فیزیکدانان امیدوارند که با استفاده از برخورد دهنده به سوالات زیر پاسخ بدهند .

➤ جرم چیست؟ ما می دانیم چه طور آن را وزن کنیم، اما واقعا جرم یعنی چه؟

➤ اصل جرم ذرات از چیست؟ به ویژه آیا **Higgs Boson** وجود دارد؟

(**Higgs Boson** یک ذره ی فرضی در ساختار اتم است که جرم بسیار زیاد و زاویه ی گردشی صفر دارد و در برخی تئوری های مقایسه ای برای محاسبه ی وزن دیگر ذرات بنیادی مورد نیاز است- مترجم)

➤ چرا ذرات بنیادی جرم های متفاوتی دارند؟ یعنی آیا این ذرات با یک میدان **Higgs** فعل و انفعالاتی دارند؟

➤ می دانیم که ۹۵٪ جرم عالم از ماده ای که ما می شناسیم ساخته نشده. آن ماده چیست؟ یعنی ماده ی تاریک چیست؟ انرژی تاریک؟

➤ آیا ذرات **supersymmetric** وجود دارند؟

Supersymmetric : در فیزیک ذرات ابرتقارن تقارنی است که ذرات بنیادی دارای یک اسپین بخصوص را به ذرات بنیادی ای با اسپین $1/2$ متفاوت که آنها را ابرجفت می نامند مرتبط می کند. به بیان دیگر در یک تئوری ابرمتقارن برای هر نوع بوزون یک نوع فرمیون متناظر وجود می دارد و بالعکس.

تا کنون (۲۰۰۸) سرنخ مستقیمی مبنی بر وجود ابرتقارن به عنوان یکی از تقارن های طبیعت به دست نیامده است. از آنجا که جفت های ابرتقارنی ذرات مدل استاندارد تا کنون نظاره نشده اند اگر ابرتقارن وجود ندارد، تقارنی شکسته است. با شکسته شدن تقارن ذرات ابرتقارنی سنگین می توانند بود.

➤ آیا مطابق آنچه در مدل های مختلف الهام گرفته شده از تئوری استرینگ پیش بینی شده ابعاد دیگری نیز وجود دارند؟ و آیا می توانیم آن ابعاد را مشاهده کنیم؟ (تئوری استرینگ می گوید که همه ی ذرات بنیادی نمایه هایی از لرزش های رشته های تک بعدی هستند!- مترجم)

➤ آیا تخطی ها و انحرافات تقارنی افزوده ای (دیگری) بین ماده و ضد ماده وجود دارند؟

در جستجوی اولیه، فرضیه «ذره خدا» یاد آور متافیزیک باستانی است برای ما. طبق کتاب **Zohar**، **manna** غذایی از طرف خدایان بوده که توسط ماشین مانا ساخته می شده. این به نحو چشمگیری یاد آور ستون / شتاب دهنده ذرات **Meru** است.

(در قرآن در سوره بقره آیه ۵۷ به این نکته اشاره شده است .

وَزَلَّلْنَا عَلَيْكُمُ الْغَمَامَ وَأَنْزَلْنَا عَلَيْكُمُ الْمَنَّاءَ وَالسَّلْوَىٰ كُلُوا مِن طَيِّبَاتِ مَا رَزَقْنَاكُمْ وَمَا ظَلَمُونَا

وَلٰكِن كَانُوا أَنْفُسَهُمْ يَظْلِمُونَ ﴿٥٧﴾

و ابر را بر شما سایر قرار دادیم؛ و «منات» (شیره مخصوص و لذیذ درختان) و «سلوی» (مرغان مخصوص شنبه‌ها) کبوتر) را بر شما فرستادیم؛ (و گفتگو «از نعمت‌ها پاکیزه‌ای که به شما روزی داده‌ای بخورید!» (ولی شما کفران کردید!) آنها!) به ما ستمشان نکردند؛ بلکه به خود ستمشان می‌کنی، (۵۷)

در این ترجمه «من» که همان ماناست به شیره مخصوص و لذیذ درختان ترجمه شده بدون اینکه مترجم دقت داشته باشد که در بیابانی سوزان و خشک و بی آب و علف درخت کجا بوده. و «سلوی» گوشت کبوتر شده که جای تعجب دارد. دکتر محمد مهدی فولادوند هم من را به «گز انگبین» و سلوی را به «بلدرچین» ترجمه کرده بدون اینکه به این نکته توجه داشته باشد. اما بهاء الدین خرمشاهی هوشیارتر بوده و از همان اصطلاح «من و سلوی» استفاده کرده است و حتی در پاورقی هم به اینکه آیا احتمالاً معنی دیگری برای این دو واژه وجود داشته یا نه اشاره ای نمی‌کند.

اما اریک فون دینکن در کتاب «پیام آور گذشته‌ها» با اشاره به کتاب مهم کابالا یعنی «**Zohar**» می‌گوید که ساخت صندوق عهد از طرف موسی با تعلیمات یهوه، برای حفاظت از دستگاهی بوده که «نیای روزها» نام داشته. در سال ۱۹۸۷ در لندن کتابی منتشر شد به نام «ماشین تولید مانا» که اثر مشترکی بود از استاد علوم طبیعی به نام جرج سی سون و مهندس رودنی دیل.

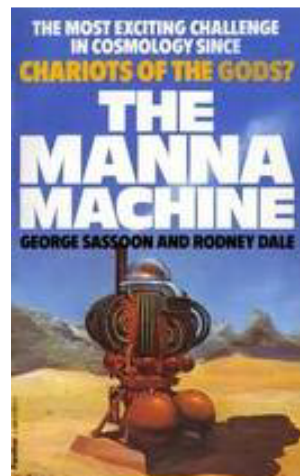
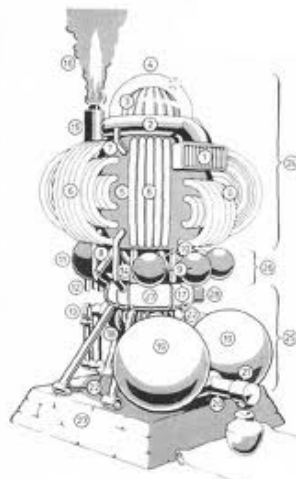

آنها « نیای روزها » را بازسازی نمودند و به این نتیجه رسیدند که این دستگاهی بوده که بنی اسرائیل بوسیله آن در طول راهپیمائی طولانی در بیابان سینا با ماده ای مغذی و پروتئین دار تغذیه می شدند .

فون دنیکن در ادامه می نویسد : « تنها انسانهایی برگزیده اجازه نزدیک شدن به این دستگاه را داشته اند و آنها کسانی بودند که طرز کار این دستگاه را می دانستند . این دستگاه یک ماشین سحر آمیزی تصور می شد که آب مورد احتیاج را از شبنم صبحگاهی بدست آورده و ذخیره می نمود و سپس آن را با نوعی جلبک میکروسکپی (Chlorella) مخلوط و از این طریق غذای لازم را به هر مقدار مورد تقاضا تهیه می نمود . سنتز مواد غذایی از شبنم و جلبک سبز بوسیله اشعه رادیو اکتیو انجام می گرفته اما تولید اشعه رادیو اکتیو احتیاج به انرژی دارد . سوال اینجاست که چگونه می توان در یک شوره زار لم یزرع این انرژی مورد احتیاج را بدست آورد ؟ این منبع انرژی زائی چگونه پس از ۴۰ سال باز هم می توانسته کار کند ؟ جواب اینجاست که چنین منبعی فقط و فقط می توانسته یک راکتور اتمی بسیار کوچک باشد . « نیای روزها » هر روز صبح و شش روز متوالی در هفته ، ماده چسبناک و مغذی که مانا نام داشت را تولید می کرده . دستگاه شش روز در هفته کار خود را انجام می داده و هفتمین روز ، روز استراحت و تمیز کردن دستگاه بوده . تمیز کاری و تعمیر احتمالی دستگاه بعهدده کاهنانی بوده که تحت تعلیم هارون برادر موسی چگونگی این کار را یاد گرفته بودند . کسانی که تعلیم ندیده بودن و لباس مخصوص پوشیده بودند وقتی به دستگاه نزدیک می شدند دچار قی ، آماس ، شوره و زخمهای پوستی می شدند . موسی هر جا توقف می کرد خیمه ای بر پا می کرد و صندوق حاوی دستگاه را در آن قرار می داد و طی تشریفات خاصی که با شستشو روغن مالی بدن هم همراه بوده لباس مخصوصی می پوشیدند و اوریم و تمیم - دو وسیله ای که برای ترجمه استفاده می کرده اند - را به خود متصل می کردند و به « خیمه ملاقات » می رفتند . « مترجم)

افرادی که این اسرار را حفظ می کردند نام خود را « دروگران حریم مقدس » نهاده بودند . در واقع manna برکت و رحمت بوده (Mercy یعنی رحمت و برکت اصطلاحی که در اصل Meru-cy تلفظ می شده) در واقع حریم مقدس دارای ارتعاشی سودمند بوده . فقط دروگرها می دانند که چگونه نتیجه یا محصول آن را برداشت کنند . همان سیبی که معروف است به سیب آبی (در عرفان به آن مروارید آبی هم می گویند . در واقع این غذا تاثیر خاصی روی بدن داشته و یک غذای معمولی محسوب نمی شده و از آن برای افزایش ارتعاش کالبدهای انسان هم استفاده می شده . مترجم) آنها برای همین از شتاب دهنده ذرات استفاده می کردند .

حالا اگر سرن بتواند ابعاد دیگری را پیدا کند چه اتفاقی خواهد افتاد ؟ علاوه بر این در چند دهه آینده شاید بتوانیم از سیاه چاله ها برای تولید بالاترین میزان انرژی استفاده کنیم ! سیاه چاله ناحیه ای از فضا است که میدان گرانشی فوق العاده بالایی دارد بطوریکه هیچ چیز ، حتی نور نمی تواند از میدان گرانشی

آن بگریزد . درسیاه چاله ناحیه ای به نام « افق رویداد » وجود دارد که هیچ چیز بعد از عبور از آن نمی تواند به بیرون برگردد . به عبارت دیگر بلعیده می شود . این یکی از اسرار سیاهچاله هاست که دانشمندان روی چگونگی آن به پژوهش می پردازند .

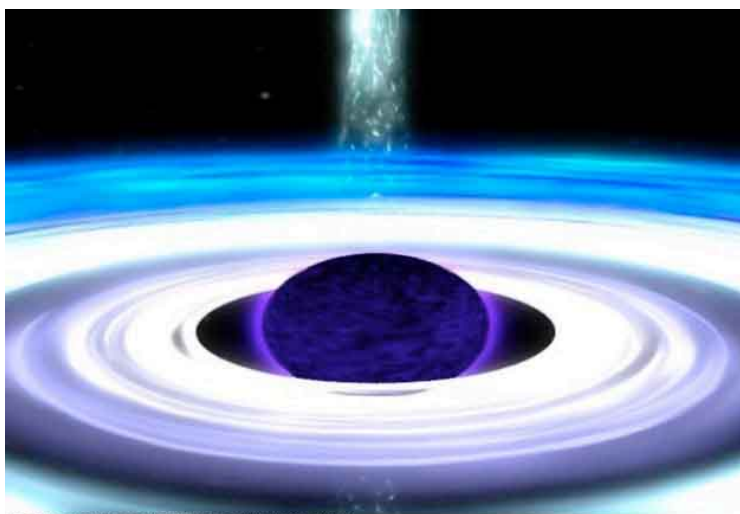

NASA/HONEYWELL MAX-Q DIGITAL GROUP/DANA BERRY

کامپیوتر ترکیبی را به ما نشان میدهد از ارتعاش مادی این حفره چرخان سیاه واریب



آتلانٹیس